

QUADERNI DI PROGETTO

#031

notebook

QUADERNI DI PROGETTO #031

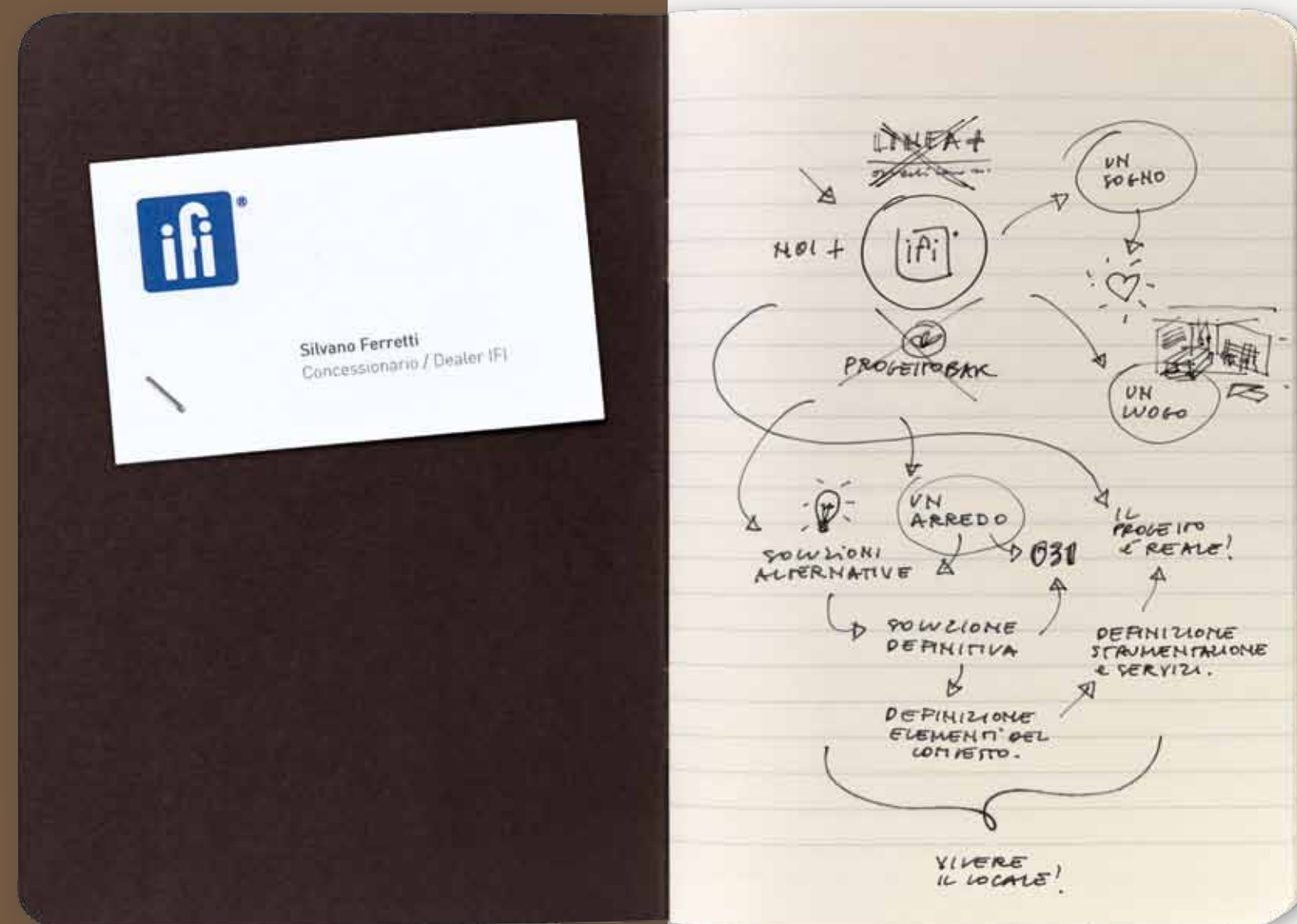

PAG. 2



PAG. 22

VOGLIAMO APRIRE IL NOSTRO LOCALE.

Un luogo che ci rappresenti.
Lo spazio in cui esprimere le nostre competenze e la nostra passione.
È il momento di dare vita al nostro progetto, e vogliamo affidarci ad IFI.

WE WANT TO OPEN OUR OWN ESTABLISHMENT.

An establishment that represents us and where we can express our skills and our enthusiasm.
It's time for us to create our project and we want to work with IFI.

NOUS VOULONS OUVRIR NOTRE PROPRE ÉTABLISSEMENT.

Un lieu qui nous représente.
Un espace où nos compétences et notre passion peuvent s'exprimer.
C'est le moment d'exécuter notre projet et nous comptons sur IFI.

WIR WOLLEN EIN EIGENES LOKAL ERÖFFNEN.

Ein Ort, der unsere Persönlichkeit darstellt. Ein Raum, in dem wir unsere Fähigkeiten und unsere Leidenschaft zum Ausdruck bringen können. Es ist Zeit, unser Projekt zum Leben zu erwecken, und dazu wollen wir uns IFI anvertrauen.

QUEREMOS ABRIR UN LOCAL.

Un lugar que nos represente.
Un espacio en el que expresar nuestras habilidades y nuestra pasión. Ha llegado el momento de darle vida a nuestro proyecto y queremos encargárselo a IFI.



ANNA, 34 anni
Barista / Barmaid



MARCO, 36 anni
Chef



GIANCARLO, 60 anni
Progettista / Designer



STAGE 1: HAVING A DREAM.
PREMIÈRE ÉTAPE: AVOIR UN RÊVE.
PHASE 1: DER TRAUM VOM EIGENEN LOKAL.
FASE 1: SOÑAR CON ALGO.

IFI #031

IFI è il più importante marchio in Europa nel settore dell'arredo per locali pubblici. Con la collana dei Quaderni di progetto, IFI racconta progetti che contengono saperi, tecnologie, competenze, prodotti: costruisce percorsi che, con il cliente e l'azienda fianco a fianco, portano alla creazione di un locale.

IFI is the most well-known brand name in Europe in the public premises furniture and fittings sector. In its series of Design Notes, IFI reveals projects that contain know-how, technology, skill and products; and develops lines of approach that, with customer and company working side by side, lead to the creation of a new establishment.



IFI est la marque européenne la plus importante dans le domaine de l'agencement d'établissements ouverts au public. Avec la collection des Cahiers de conception, IFI présente des projets riches en savoir-faire, technologies, compétences et produits. De tels projets lui permettent de cheminer côte à côte avec le client pour donner naissance à un établissement.

IFI ist europaweit führend im Bereich der Lokaleinrichtungen. Mithilfe einer Reihe von Planungsheften berichtet IFI über Projekte, die Wissen, Technologie, Kompetenzen und Produkte beinhalten: Damit werden Wege aufgezeichnet, über welche Kunde und Unternehmen, Seite an Seite, zur Schaffung eines Lokals gelangen.

IFI es la marca más importante de Europa en el sector de la decoración y el mobiliario para locales públicos. Con la colección de Cuadernos de proyectos, IFI describe proyectos que contienen saber, tecnología, competencia, productos: construye rutas que el cliente y la empresa recorren juntos para crear un local.

COSÌ IMMAGINIAMO IL NOSTRO SPAZIO.

Dovrà essere pieno di luce, aperto e proteso verso gli spazi esterni. Vetri, aria, linearità, simmetria. Un grande banco al centro, ad organizzare tutto l'ambiente.

THIS IS HOW WE IMAGINE THE SPACE IN OUR ESTABLISHMENT.

It must be brightly lit, an open space extending to the outdoor areas, with glass, clean lines, well-ventilated and well-balanced. A large counter in the centre sets the tone for the entire room.

C'EST AINSI QUE NOUS IMAGINONS NOTRE ESPACE.

Plein de lumière, ouvert et projeté vers les espaces externes. Vitrages, air, linéarité, symétrie. Un grand comptoir central pour organiser tout l'espace.

SO STELLEN WIR UNS DEN RAUM VOR.

Er soll lichtdurchflutet, offen und zum Außenbereich hin ausgerichtet sein. Glas, Luft, klare Linien, Symmetrie. Eine große Theke in der Mitte, die den gesamten Raum prägt.

ASÍ NOS IMAGINAMOS NUESTRO ESPACIO.

Lleno de luz, despejado y abierto hacia el exterior. Cristales, aire, linealidad, simetría. Una barra grande en el centro que organiza todo el ambiente.

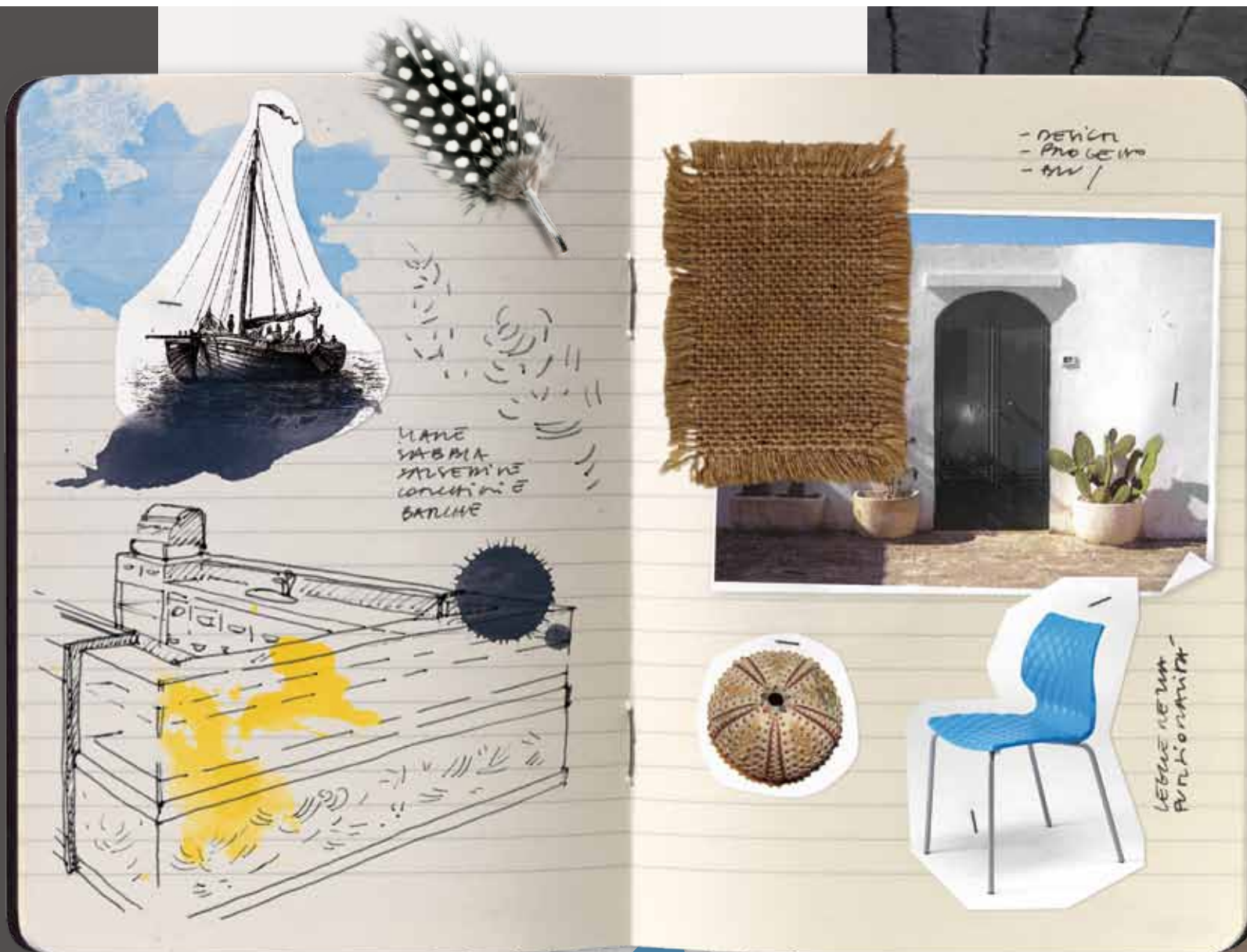

STAGE 2: THE PLACE CHOSEN AND THE INITIAL IDEA.
DEUXIÈME ÉTAPE: LE CHOIX DU LIEU ET LES PREMIÈRES IDÉES.
PHASE 2: DER ORT DER WAHL UND DIE ERSTEN KONKRETEN IDEEN.
FASE 2: EL LUGAR ELEGIDO Y LAS PRIMERAS IDEAS.





LO STILE E L'IDEA SI TRADUCONO IN #031.

#031, un numero magico. Elementi caratterizzanti: semplicità ed assenza di sporgenze marcate, estrema pulizia dei volumi. Totalmente personalizzabile.

THE STYLE AND THE IDEA ARE REFLECTED IN #031.

#031, a magic number. Identifying factors: simplicity, no noticeable protuberances, extremely refined volumes. Entirely customizable.

LE STYLE ET L'IDÉE SE TRADUISENT PAR #031.

#031, nombre magique. Traits distinctifs: simplicité et absence de saillies marquées, extrême pureté des volumes. Entièrement personnalisable.

STIL UND IDEE VERWANDELN SICH IN #031.

#031 - eine magische Zahl. Deren kennzeichnende Elemente: Schlichtheit und keine markanten Überstände, extreme Reinheit der Linien. Vollständig personalisierbar.

EL ESTILO Y LAS IDEAS SE TRADUCEN EN #031.

#031, un número mágico. Elementos característicos: sencillez y ausencia de resaltes marcados, gran pureza en los volúmenes. Totalmente personalizable.

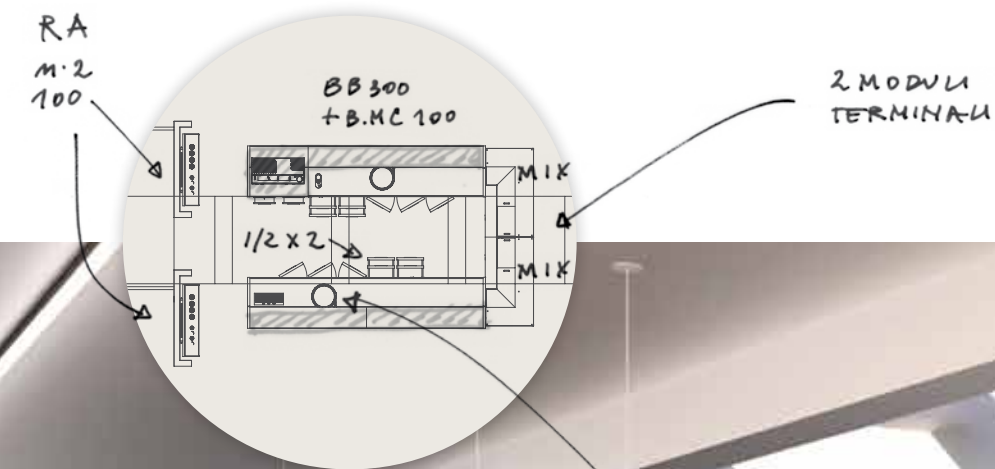
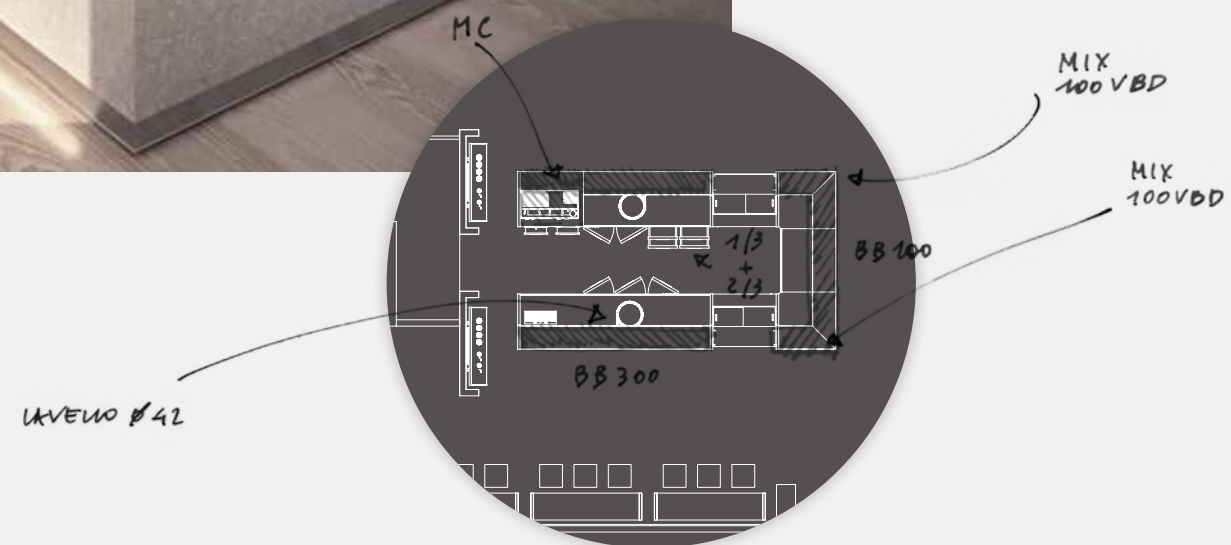

PRIMA SI CONSIDERA OGNI COLORE, OGNI FINITURA.

Lo studio delle molteplici possibilità. Materiali e cromatismi. La combinazione ideale tra pannellatura, banconina e fianchi. Le dimensioni e il posizionamento delle vetrine.

FIRSTLY, CONSIDER EACH COLOUR AND EACH FINISHING TOUCH.

The study of various possibilities. Materials and colour schemes. The ideal combination between panelling, countertop and sides. The dimensions and location of display cases.

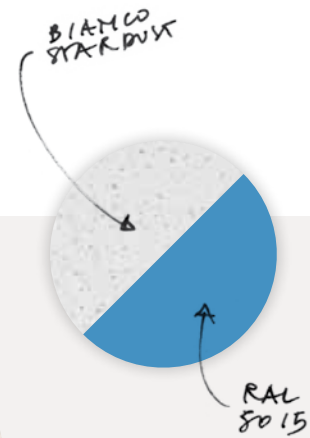

CONSIDÉRER D'ABORD CHAQUE COULEUR, CHAQUE FINITION.

Analyse de multiples possibilités. Matériaux et chromatismes. Combinaison idéale entre le panneauage, le plan de comptoir et les côtés. Dimensionnement et positionnement des vitrines.

ZUNÄCHST WIRD JEDE FARB- UND GESTALTUNGS VARIANTE GEPRÜFT.

Studie der vielfältigen Möglichkeiten. Materialien und Farbtöne. Die ideale Kombination zwischen Verkleidung, Ablagefläche und Seitenteilen. Abmessungen und Anordnung der Vitrinen.

PRIMERO SE VALORAN TODOS LOS COLORES, TODOS LOS ACABADOS.

El estudio de múltiples posibilidades. Materiales y colores. La combinación ideal entre paneles, encimera y costados. El tamaño y la ubicación de las vitrinas.

BIANCO STARDUST

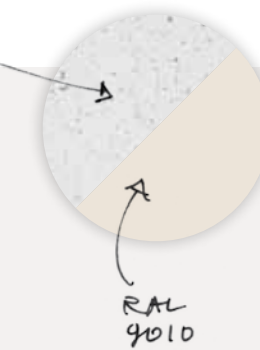



POI SI SCEGLIE IL PROGETTO PIÙ ADATTO.

A metà del processo creativo: la visione nitida della forma del locale. La struttura e le sfumature, per ottenere l'effetto voluto, per delineare i tratti distintivi del luogo.

NOW SELECT THE MOST SUITABLE PROJECT.

Halfway through the creative process: the clear vision of the shape of the place. Structure and nuances, in order to obtain the desired effect and outline the establishment's distinctive features.

CHOISIR ENSUITE LE PROJET LE MIEUX ADAPTÉ.

À mi-chemin du processus créatif: une vision précise de la forme du local. Définition de la structure et des nuances pour obtenir l'effet souhaité, pour esquisser les traits distinctifs du lieu.

DANACH WIRD DAS PASSENDE PROJEKT GEWÄHLT.

Auf halber Strecke des Gestaltungsprozesses: eine klare Vision der Form des Lokals. Die Struktur und die Feinheiten, um den gewünschten Effekt zu erzielen, um die kennzeichnenden Merkmale des Lokals herauszuarbeiten.

DESPUÉS SE ELIGE EL PROYECTO MÁS ADECUADO.

A mediados del proceso creativo: la visión nítida de la forma del local. La estructura y los matices para conseguir el efecto deseado, para trazar los rasgos distintivos del lugar.

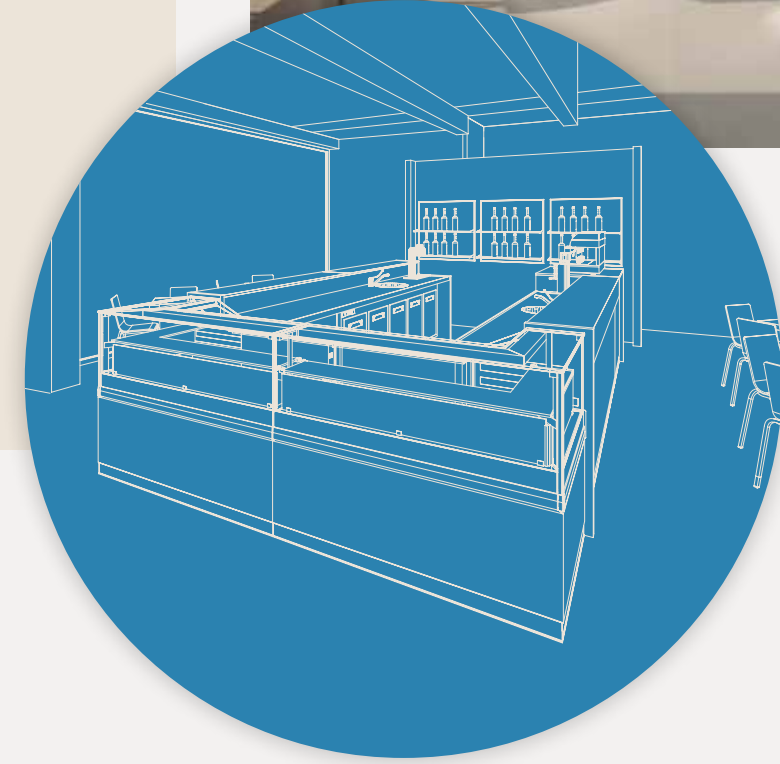

IN TUTTI I DETTAGLI UN PRECISO SIGNIFICATO.

Dal centro agli spazi intorno. Ogni arredo racconta il locale. Comporre un insieme. Ricercare, in ogni particolare, l'opportunità di costruire l'attrattiva del locale.

**EVERY DETAIL HAS
A SPECIFIC SIGNIFICANCE.**
From the centre to surrounding areas. Each piece of furniture describes the premises. Compose an overall picture. Look for the opportunity to build up the appeal of the premises in every detail.

**CHAQUE DÉTAIL
A UN SENS PRÉCIS.**
Du centre aux espaces environnants. Chaque meuble raconte l'établissement. Composer un ensemble. Essayer, à travers chaque détail, de rendre l'établissement attrayant.

**JEDES DETAIL HAT EINE
PRÄZISE BEDEUTUNG.**
Von der Mitte nach außen. Jede Einrichtung erzählt etwas über das Lokal. Die Teile fügen sich zu einem Ganzen. Jede Einzelheit soll zur Attraktivität des Lokals beitragen.

**EN TODOS LOS DETALLES,
UN SIGNIFICADO PRECISO.**
Desde el centro hasta los espacios a su alrededor. Todos y cada uno de los muebles dicen algo sobre el local. Forman un conjunto. Buscar la posibilidad de construir el atractivo del local en cada detalle.

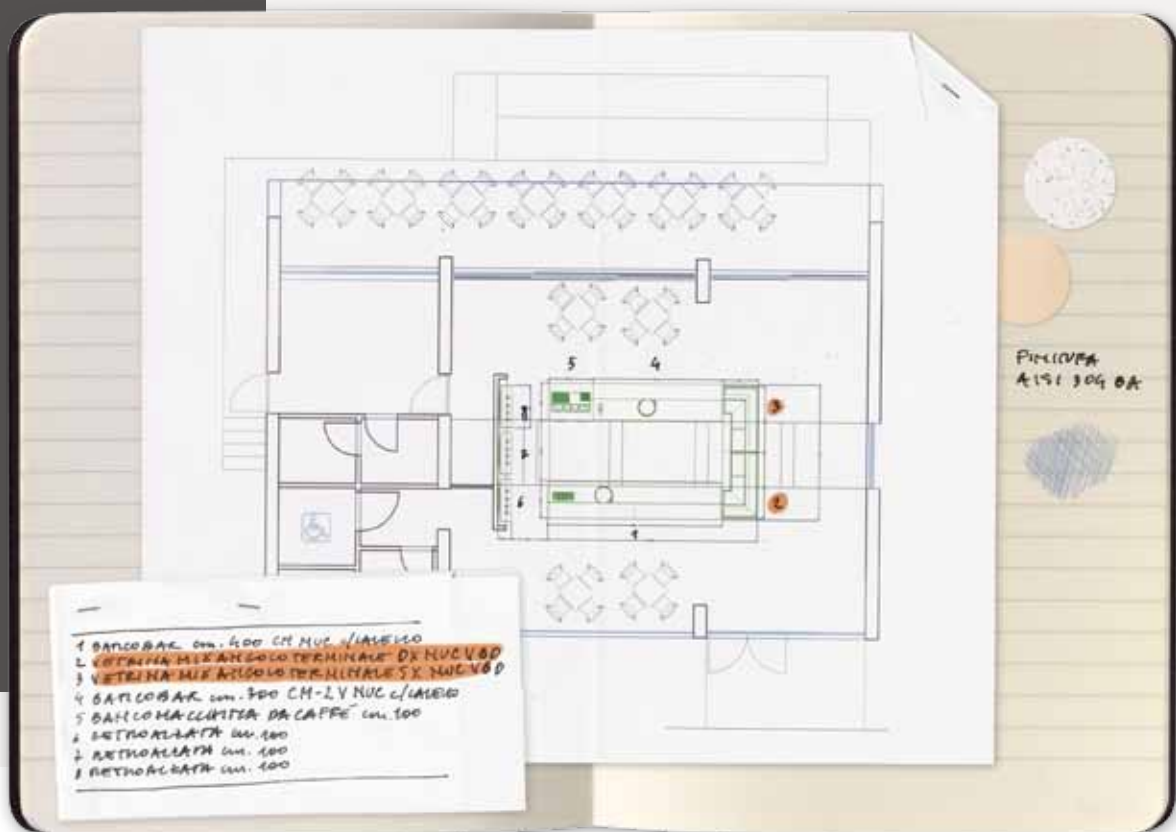

STAGE 6: DEFINE THE ELEMENTS IN CONTEXT.
SIXIÈME ÉTAPE: DÉFINIR LES ÉLÉMENTS CONTEXTUELS.
PHASE 6: DEFINITION DER UMGEBENDEN ELEMENTE.
FASE 6: DEFINIR LOS ELEMENTOS DEL CONTEXTO.





DA LAY-OUT E TECNOLOGIA, IL RISPARMIO DI GESTIONE.

Si razionalizza l'ambiente di lavoro, per avere pieno controllo in ogni situazione futura. Si investe su progetto ed attrezzature avanzate, ben pensate e calibrate, per minimizzare le spese di gestione a medio e lungo termine.

FROM LAY-OUT AND TECHNOLOGY, MANAGEMENT SAVINGS.

We rationalize the work place in order to have full control over every situation in the future. We invest in advanced, well-devised and calibrated projects in order to minimise management costs in the medium to long term.

UNE TECHNOLOGIE ET UN PLAN D'INSTALLATION CONÇUS POUR UNE GESTION ÉCONOME.

Rationaliser l'espace de travail pour pouvoir contrôler parfaitement toutes les situations à venir. Investir dans un projet et des équipements de pointe, bien conçus et calibrés pour réduire au minimum les frais de gestion à long et moyen terme.

EINSPARUNG BEI DEN BETRIEBSKOSTEN DANK LAYOUT UND TECHNOLOGIE.

Die Arbeitsumgebung wird rationalisiert, um eine vollständige Kontrolle über alle zukünftigen Situationen zu gewährleisten. Es wird in Planung und moderne, durchdachte und den Anforderungen angepasste Ausrüstung investiert, um die mittel- und langfristigen Betriebskosten so niedrig wie möglich zu halten.

LA COMPOSICIÓN Y LA TECNOLOGÍA AHORRAN EN ADMINISTRACIÓN.

Se racionaliza el ambiente de trabajo para tener pleno control de toda situación posible. Se invierte en el proyecto y en equipos avanzados, bien evaluados y sopesados, para reducir al mínimo los gastos de administración a medio y a largo plazo.

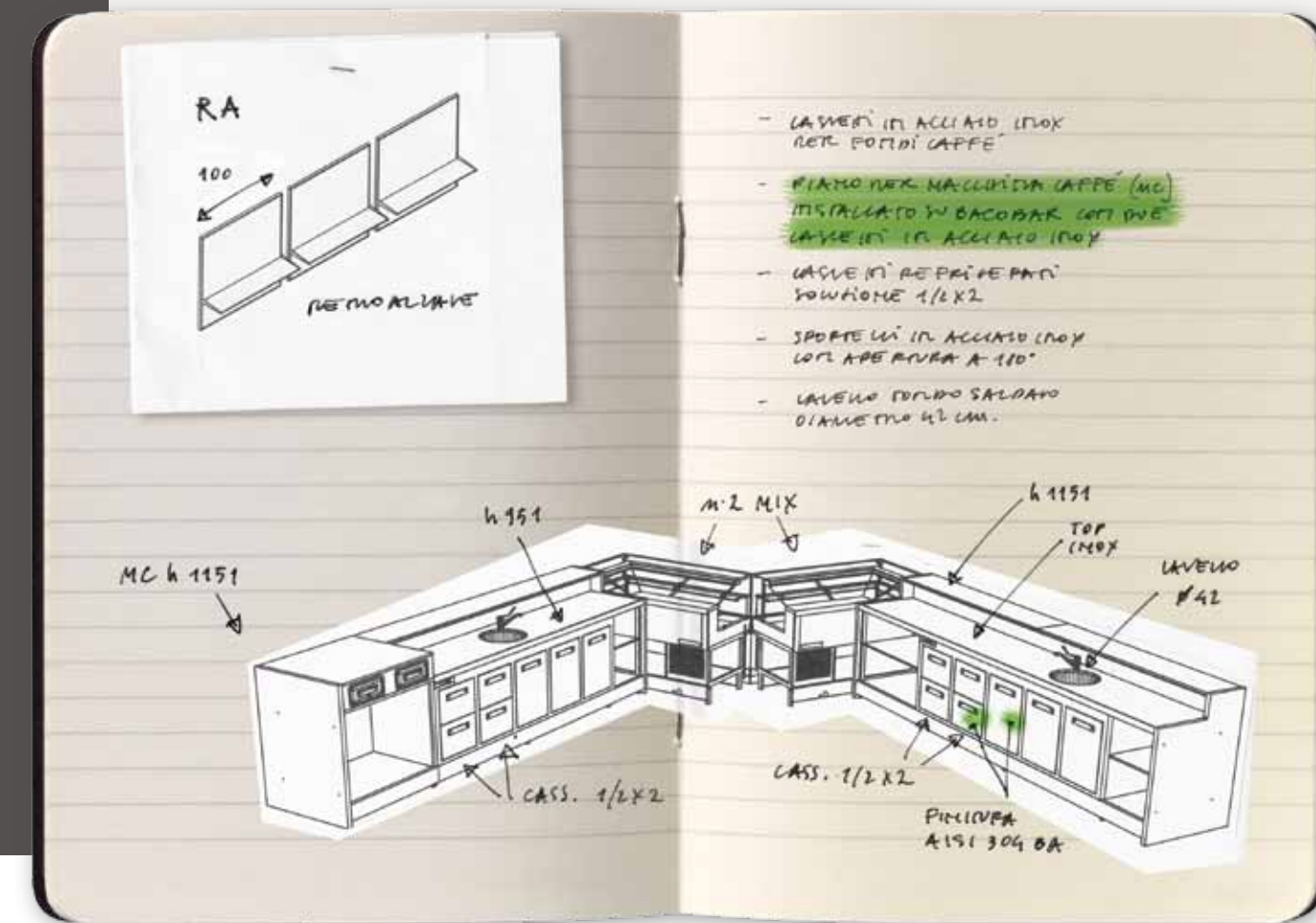



LA SINTESI È LA BASE CON CUI PASSARE ALL'AZIONE.

Design, ingegneria, esecuzione. Dentro l'accuratezza della tavola di progetto, lo schema finale e l'operatività. La configurazione della realizzazione su misura.

SYNTHESIS IS THE BASIS FOR TAKING ACTION.

Design, engineering, execution. In the accuracy of the project drawings, final layout and practicality. Customised configuration for its realization.

LA SYNTHÈSE EST LE POINT DE DÉPART POUR PASSER À L'ACTION.

Design, ingénierie, exécution. Un plan de projet minutieux comprend le schéma final et le niveau d'efficience du projet. Configuration de la réalisation sur mesure.

DIE SYNTHESE BILDET DIE GRUNDLAGE FÜR DIE AUSFÜHRUNG.

Design, Engineering, Umsetzung. Der sorgfältig ausgearbeitete Ausführungsplan enthält das endgültige Schema und die konkrete Betriebstüchtigkeit. Die Grundlage für eine maßgeschneiderte Ausführung.

LA SÍNTESIS ES LA BASE DESDE LA QUE SE PASA A LA ACCIÓN.

Diseño, ingeniería, realización. Dentro de la precisión de la lámina de proyecto, el esquema final es la operatividad. La configuración de la realización a medida.





FASE 9: IL PROGETTO È REALTÀ.

STAGE 9: THE PROJECT BECOMES A REALITY.
 NEUVIÈME ÉTAPE: LE PROJET DEVIENT RÉALITÉ.
 PHASE 9: DAS PROJEKT WIRD WIRKLICHKEIT.
 FASE 9: EL PROYECTO SE HACE REALIDAD.

C'È UN NUOVO LOCALE, UN'IDENTITÀ, UNA NUOVA STORIA.

Progettazione: la chiave per raggiungere ciò che vogliamo. Il locale ha una sua immagine. Può parlare a chiunque, suscitare un desiderio: entrare, trascorrere qui un po' del proprio tempo.

NEW PREMISES, AN IDENTITY, A NEW STORY HAS BEGUN.

Design: the key to achieve what we want. The premises have their own image. They can communicate to all, arouse a wish: come in and spend a bit of your time here.

NAISSANCE D'UN NOUVEL ÉTABLISSEMENT, D'UNE IDENTITÉ, D'UNE NOUVELLE HISTOIRE.

Conception: la clé pour atteindre notre objectif. L'établissement a une image qui lui est propre; il est en mesure de susciter chez les personnes l'envie d'y entrer et d'y passer un peu de leur temps.

DAS NEUE LOKAL IST DA, MIT SEINER IDENTITÄT UND EINER NEUEN GESCHICHTE.

Planung: der Schlüssel, um das Gewünschte zu erreichen. Das Lokal hat sein eigenes Image. Es spricht jeden an, es weckt Wünsche: den Wunsch, einzutreten und hier ein wenig Zeit zu verbringen.

HAY UN LOCAL NUEVO, UNA IDENTIDAD, UNA HISTORIA NUEVA.

Realización del proyecto: la clave para alcanzar lo que queremos. El local tiene su propia imagen. Puede hablarte a cualquiera, despertar un deseo: entrar, pasar ahí un poco de tiempo.

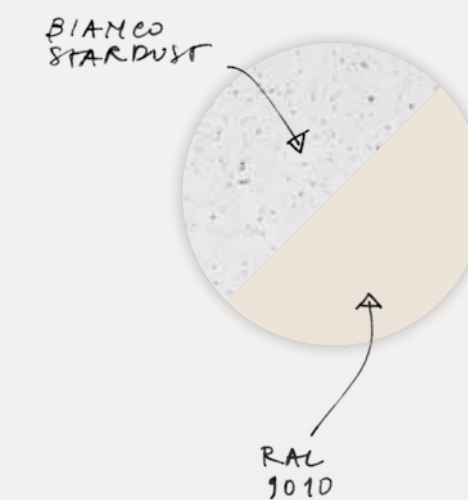



UN'IDEA GIÀ CHIARA PER IL NOSTRO NUOVO LOCALE.

Un rifugio elegante tra le vie del centro storico. Uno spazio caldo ed intimo. Il nostro impegno e il nostro futuro sono in questo progetto, e vogliamo affidarci ad IFI.

AN IDEA FOR OUR NEW ESTABLISHMENT THAT IS ALREADY WELL-DEFINED.

An elegant haven among the roads of the old town centre. A warm and intimate place. Our commitment and our future are in this project and we want to work with IFI.

UNE IDÉE DÉJÀ CLAIRE POUR NOTRE NOUVEL ÉTABLISSEMENT.

Un refuge élégant parmi les rues de la vieille ville. Un espace chaleureux et intime. Notre engagement et notre avenir sont dans ce projet et nous comptons sur IFI.

DIE IDEE FÜR UNSER NEUES LOKAL IST SCHON KLAR VORHANDEN.

Ein elegantes Refugium in den Straßen der Altstadt. Ein gemütlicher und intimer Raum. Wir haben unser ganzes Engagement und unsere Zukunft auf dieses Projekt gesetzt, und wir wollen uns IFI anvertrauen.

UNA IDEA MUY CLARA PARA NUESTRO NUEVO LOCAL.

Un refugio elegante inmerso en las calles del casco antiguo. Un espacio cálido e íntimo. Nuestros esfuerzos y nuestro futuro se concentran en este proyecto y queremos encargárselo a IFI.



FRANCESCA, 32 anni
PR



ANTONIO, 30 anni
Commercialista / Accountant



FABRIZIO, 51 anni
Progettista / Designer



STAGE 1: HAVING A DREAM.
PREMIÈRE ÉTAPE: AVOIR UN RÊVE.
PHASE 1: DER TRAUM VOM EIGENEN LOKAL.
FASE 1: SOÑAR CON ALGO.

IFI #031

In ciascuno dei Quaderni di progetto, IFI traccia due diverse storie di realizzazione di un locale pubblico: un unico prodotto, due diversi locali. Come in un taccuino, un insieme di appunti e brevi note descrive l'importanza e il valore del processo di progettazione.

In each of the Design Notes, IFI outlines two different approaches for setting up public premises: one unique product, two different establishments. As in a notebook, a collection of memos and brief notes describes the importance and value of the design process.

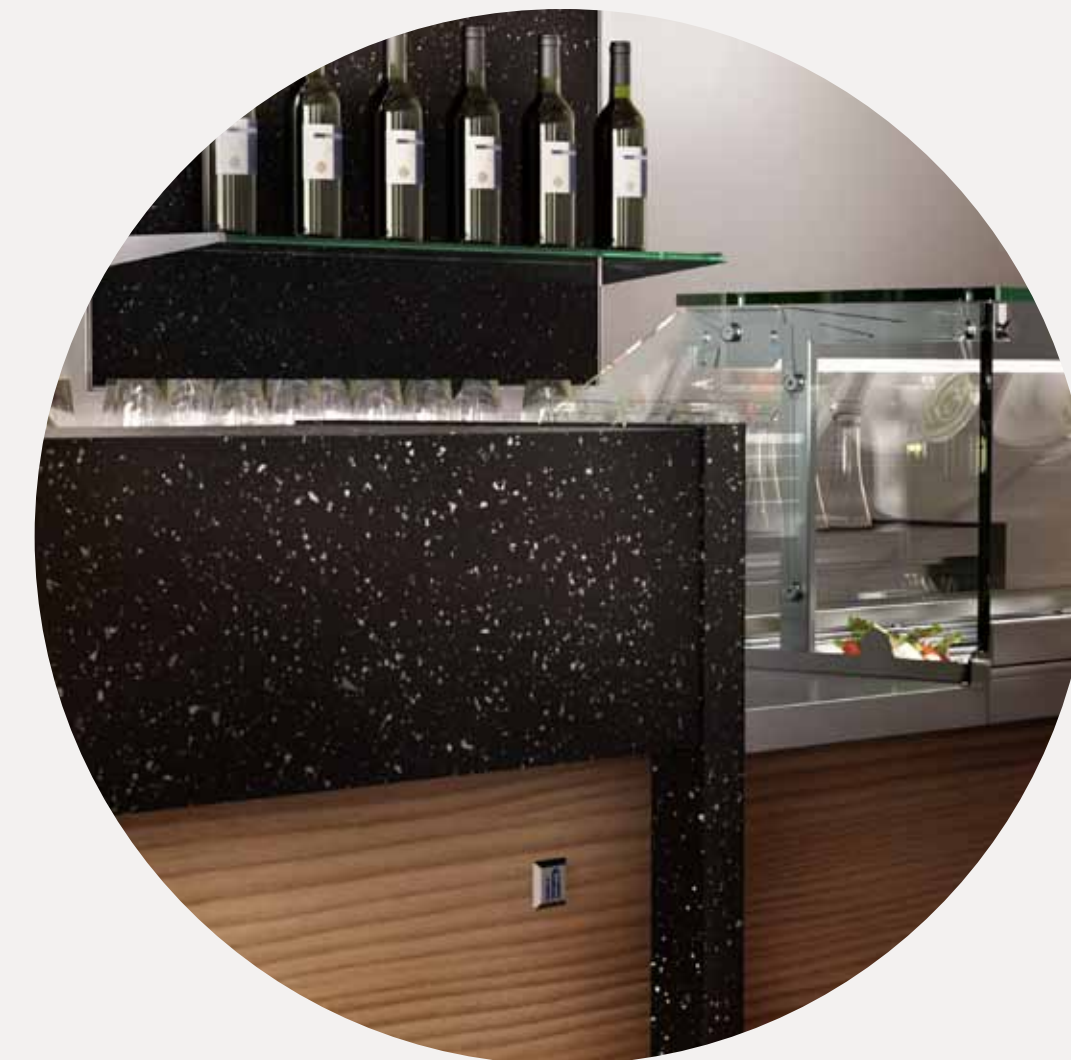

Dans chaque Cahier de Conception, IFI esquisse deux parcours différents pour réaliser un établissement ouvert au public: un seul produit, deux établissements différents. Comme dans un carnet, un ensemble d'observations et de courtes annotations décrit l'importance et la valeur du processus de conception.

In jedem Planungsheft zeichnet IFI zwei unterschiedliche Realisierungsgeschichten für ein Lokal: ein einziges Produkt, zwei unterschiedliche Lokale. Wie in einem Notizbuch werden die Bedeutung und der Wert des Planungsvorgangs anhand kurzer Notizen und Beschreibungen erläutert.

En cada uno de los Cuadernos de proyectos, IFI narra dos historias diferentes de realización de un local público: un solo producto, dos locales distintos. Como en un cuaderno cualquiera, una serie de apuntes y de notas breves describe la importancia y el valor del proceso de creación de un proyecto.



CON #031, ALLA RICERCA DI UN'ATMOSFERA.

Lavorare su ogni spunto. Un banco lineare e luminoso, per uno stile moderno. O una struttura dai toni scuri, con altezze e profondità differenti, per un ambiente sofisticato.

WITH #031, SEARCHING FOR ATMOSPHERE.

Work on each idea. A linear and well-illuminated bar in a modern style. Or a structure with dark tones, various heights and depths for a sophisticated setting.

À LA RECHERCHE D'UNE AMBIANCE AVEC #031.

Travailler sur chaque idée. Un comptoir linéaire et lumineux pour un style moderne. Ou bien une structure aux tons foncés avec des hauteurs et des profondeurs variées pour une ambiance sophistiquée.

MIT #031 AUF DER SUCHE NACH EINER BESTIMMTEN ATMOSPHÄRE.

Es wird an jeder Anregung gearbeitet. Eine lineare und helle Theke für einen modernen Stil. Oder aber eine in dunklen Farbtönen gehaltene Struktur mit unterschiedlichen Höhen und Tiefen zur Schaffung eines raffinierten Ambiente.

CON #031, EN BUSCA DE UN AMBIENTE.

Elaborar cada idea. Una barra lineal y luminosa, con estilo moderno, o bien una estructura de tonos oscuros, con diferentes medidas de altura y profundidad, que crea un ambiente sofisticado.

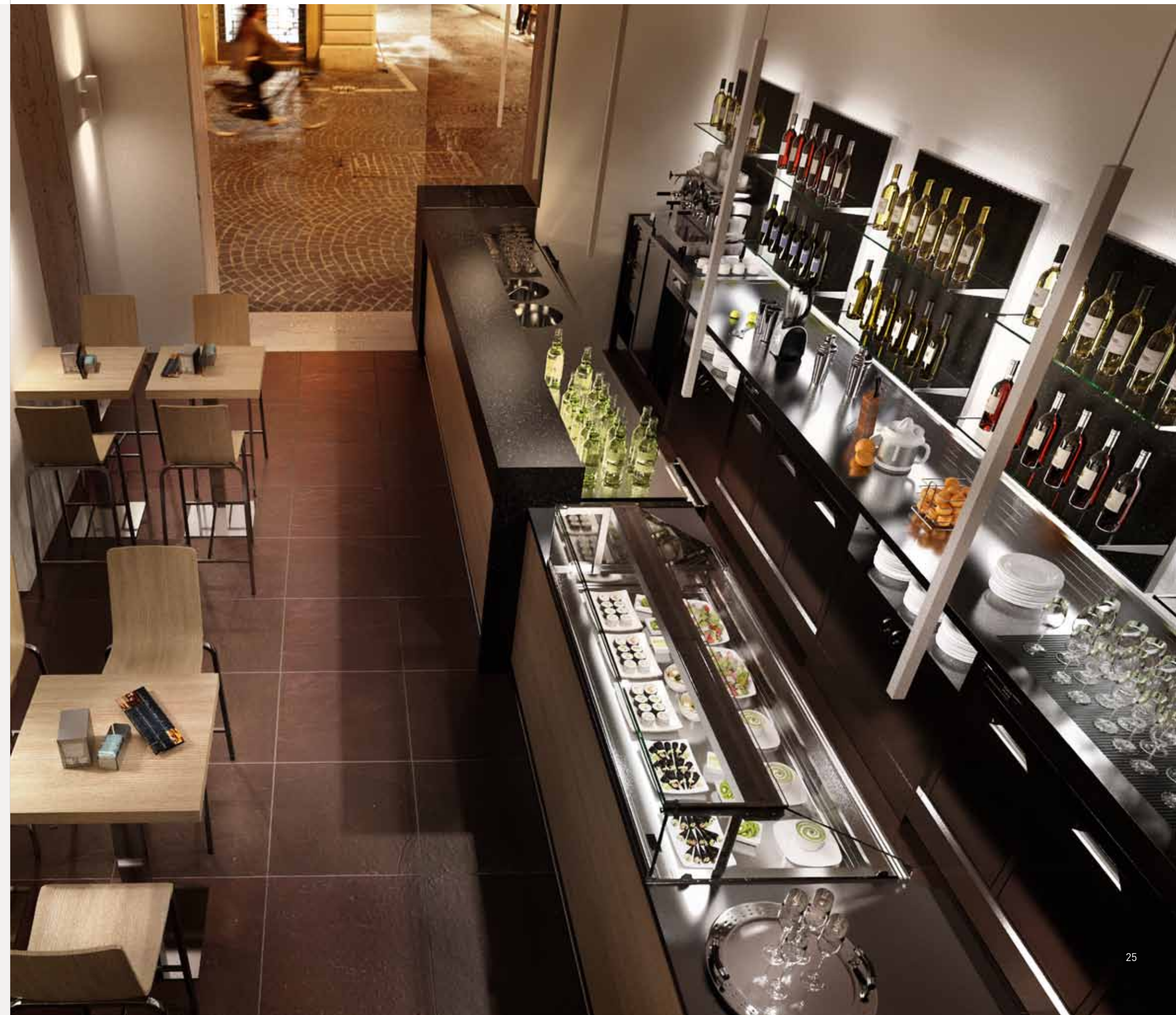
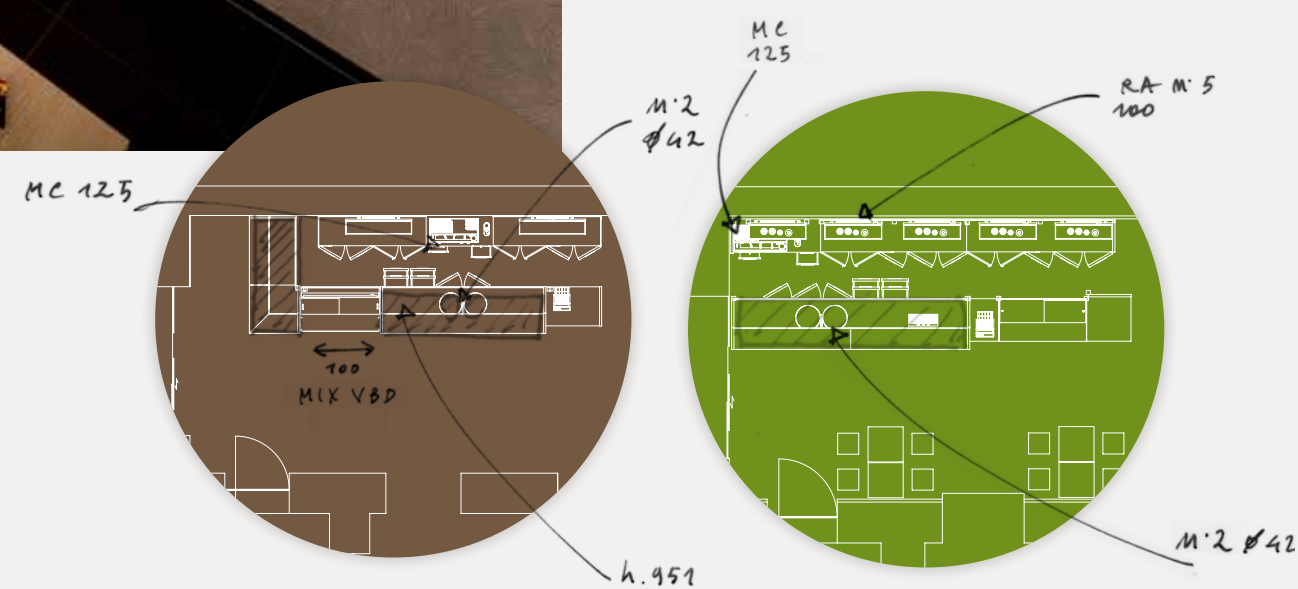



STAGE 3: PICK OUT THE DEFINITIVE LAYOUT.
 TROISIÈME ÉTAPE: CARACTÉRISER L'AMBIANCE DÉFINITIVE.
 PHASE 3: FESTLEGUNG DER ENDGÜLTIGEN RAUMLÖSUNG.
 FASE 3: IDENTIFICAR LA AMBIENTACIÓN DEFINITIVA.

DALL'ISPIRAZIONE ALL'INVENZIONE DEL LUOGO.

L'arredo si connette direttamente con l'ingresso. La bancalina e i fianchi in laminato si abbinano con la retroalzata. Ecco l'impatto estetico del locale, la sua impronta.

FROM INSPIRATION TO INVENTION OF THE PREMISES.

The furniture is smoothly linked with the entrance. The laminate countertop and sides match the back shelving. This creates the establishment's aesthetic impact, its imprint.

DE L'INSPIRATION À L'INVENTION DU LIEU.

L'ameublement est directement coordonné à l'entrée. Le plan de comptoir et les côtés en laminé sont assortis à l'élément haut arrière. C'est ce qui donne à l'établissement son impact esthétique, son empreinte.

VON DER INSPIRATION ZUR ERFINDUNG DES ORTES.

Die Einrichtung steht in direkter Verbindung zum Eingangsbereich. Ablagefläche und Seitenteile aus Laminat sind mit dem Rückenaufsatz kombiniert. Damit werden die ästhetische Wirkung des Lokals und seine besondere Stilnote erzielt.

DESDE LA INSPIRACIÓN HASTA LA INVENCIÓN DEL LUGAR.

Los muebles se conectan directamente con la entrada. La encimera y los costados de laminado se combinan con el elemento alzado posterior. Este es el impacto estético del local, su huella.

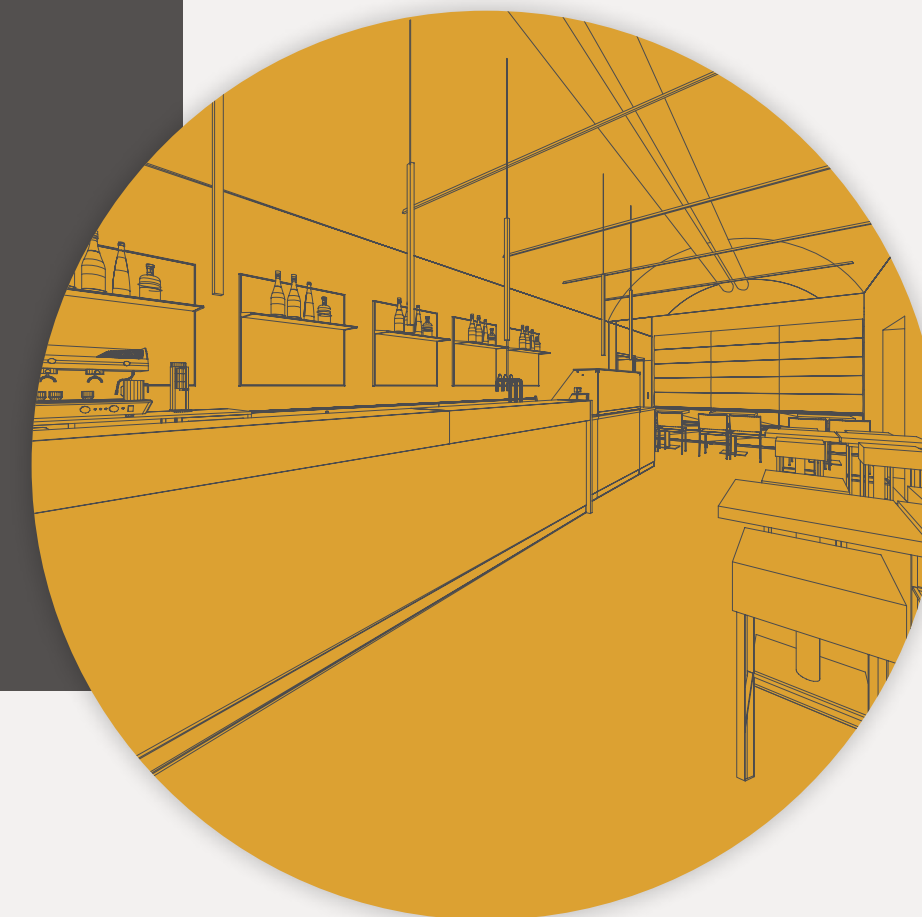

TUTTE LE POTENZIALITÀ DELL'ALLESTIMENTO.

Le parti del locale, singole unità per arrivare all'originalità e alla riconoscibilità. I tavoli accostati al muro e la saletta interna. I muri antichi, i muri reinterpretati.

ALL THE POTENTIAL OF THE LAYOUT.

The sections of the premises, single units to achieve original features and identifiability. Tables close to the wall and the back room. The old walls, walls reinterpreted.

TOUT LE POTENTIEL DE L'AGENCEMENT.

Les différentes parties du local concourent chacune à créer l'originalité et l'identité de l'établissement. Les tables adossées au mur et la petite salle interne. Les murs anciens, les murs réinterprétés.

DAS GESAMTE POTENTIAL DER AUSSTATTUNG.

Die Teile des Lokals als Untereinheiten zur Erzielung von Originalität und Wiedererkennbarkeit. Die Tische an der Wand und das Hinterzimmer. Das alte Mauerwerk – die neu interpretierten Mauern.

TODO EL POTENCIAL DE LA DECORACIÓN.

Las zonas del local son unidades separadas que expresan originalidad y son reconocibles. Las mesas adosadas a la pared y la salita interna. Las paredes antiguas, las paredes reinterpretadas.

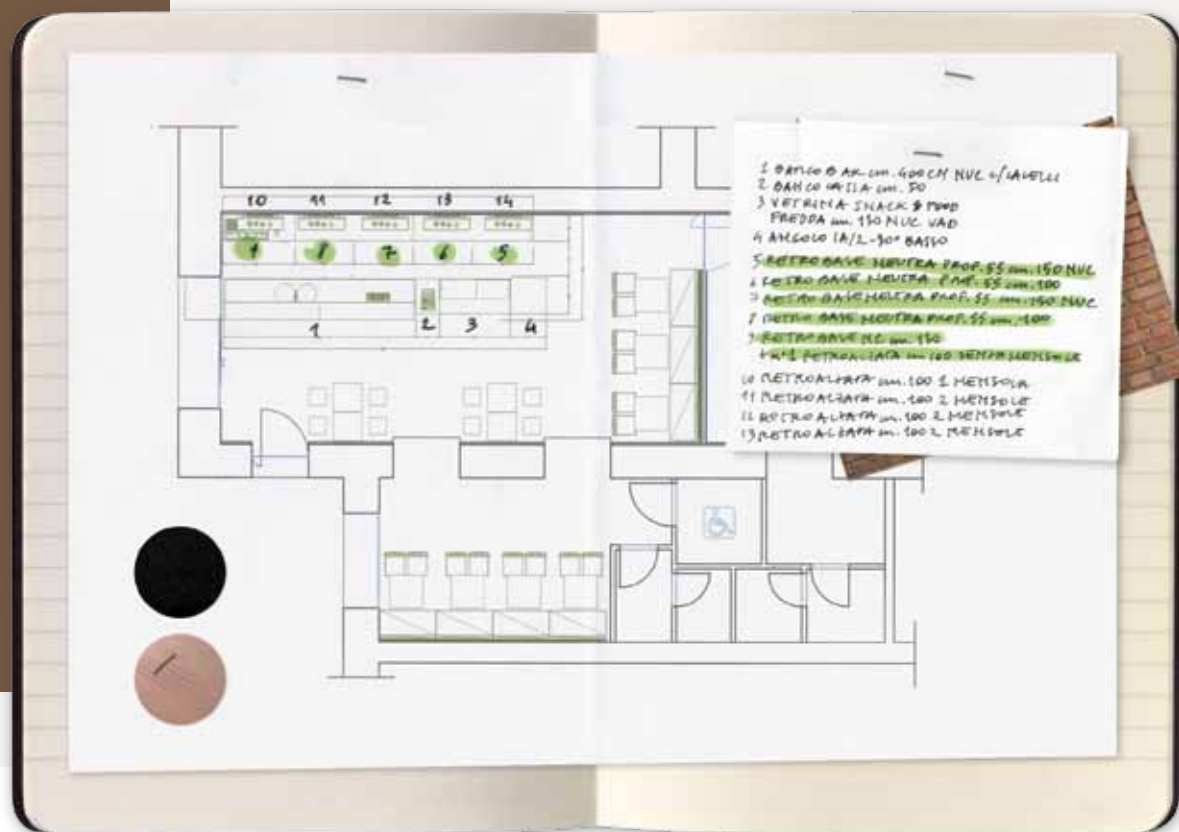
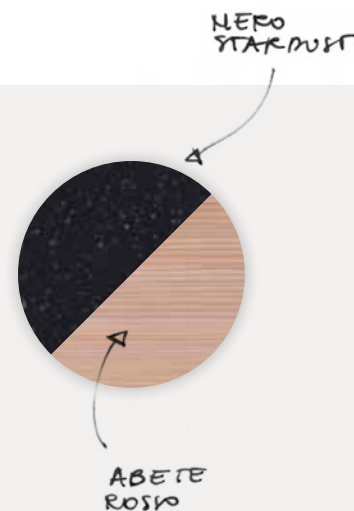

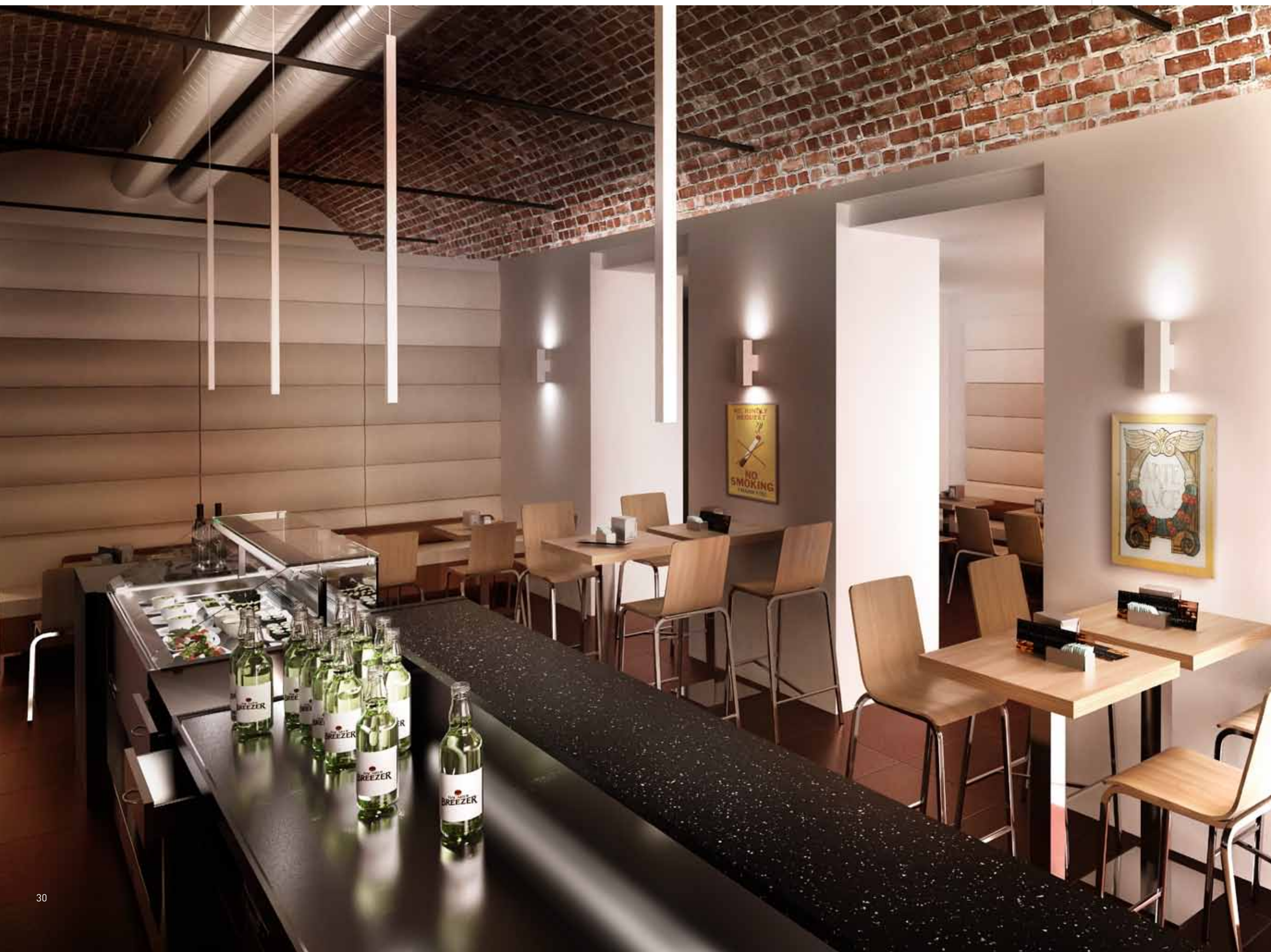

STAGE 5: CREATE THE PROJECT DRAWINGS.
CINQUIÈME ÉTAPE: CRÉER LE PLAN DE PROJET.
PHASE 5: ERSTELLUNG DES AUSFÜHRUNGSPLANS.
FASE 5: CREAR LA LÁMINA DE PROYECTO.

LA DEFINIZIONE DELLO STRUMENTO OPERATIVO.

Nella tavola di progetto, lo scambio di informazioni, la conformità con le richieste, la personalizzazione degli spazi. Prendono avvio lo sviluppo e la realizzazione concreta.

DEFINITION OF THE WORK TOOL.

The project drawings contain an exchange of information, compliance with requests and customization of space. Development and concrete realisation begin.

DÉFINITION DES MOYENS OPÉRATIONNELS.

Le plan de projet comprend l'échange d'informations, la conformité avec les exigences et la personnalisation des espaces. C'est le point de départ du développement et de la mise en œuvre.

DEFINITION DER MITTEL ZUR UMSETZUNG.

Der Ausführungsplan beinhaltet Informationsaustausch, Übereinstimmung mit den Anforderungen, Personalisierung der Räumlichkeiten. Entwicklung und konkrete Umsetzung werden in die Wege geleitet.

LA DEFINICIÓN DEL INSTRUMENTO OPERATIVO.

En la lámina de proyecto, el intercambio de información, la conformidad con lo solicitado, la personalización de los espacios. Se pone en marcha el desarrollo y la realización propiamente dicha.





IN UN ANGOLO DELLA CITTÀ, VIVE UN NUOVO LOCALE.

Dall'investimento nel progetto, il nostro risultato preciso. Il profilo del locale si inserisce nello spazio cittadino, comunica qualcosa, possiede una sua capacità di richiamo.

IN A CORNER OF THE CITY A NEW ESTABLISHMENT HAS OPENED.

Investment in the project leads to a faithful result. The profile of the premises becomes part of the urban fabric, communicates something and has an ability to attract.

DANS UN COIN DE LA VILLE, UN NOUVEL ÉTABLISSEMENT EST NÉ.

L'investissement lié au projet conduit à un résultat précis. Le profil de l'établissement s'intègre dans l'espace urbain, transmet quelque chose, possède sa propre force d'attraction.

IN EINER ECKE DER STADT LEBT EIN NEUES LOKAL.

Von der Investition in die Planung zu unserem konkreten Ergebnis. Das Profil des Lokals fügt sich in sein städtisches Umfeld ein, teilt etwas mit, besitzt ein spezifisches Anziehungsvermögen.

EN UN RINCÓN DE LA CIUDAD VIVE UN NUEVO LOCAL.

Desde la inversión en el proyecto nace nuestro resultado preciso. El perfil del local se enmarca en el espacio urbano, comunica algo, posee una capacidad de atracción.



APPROFONDIMENTO: LE FINITURE.

ELABORATION: FINISHING TOUCHES.
APPROFONDISSEMENT: LES FINITIONS.
VERTIEFUNG: DIE GESTALTUNGSDETAILS.
EN PROFUNDIDAD: LOS ACABADOS.

L'AMBIENTE E LE SUE FINITURE.

I componenti dell'arredo, la scelta tra tante opzioni, l'accordo giusto tra materiali e colorazioni. Evocare ciò che il locale offre. Rendere accogliente, raffinato.

THE SETTING AND FINISHING TOUCHES.

The furniture items, the selection among numerous options, the right match between materials and colour. Evoke what the establishment offers. Make it cosy and elegant.

L'ESPACE ET SES FINITIONS.

Composants de l'ameublement, choix entre de nombreuses options, bon assortiment de matériaux et des couleurs. Évoquer ce que l'établissement propose. Rendre l'espace chaleureux et raffiné.

DAS AMBIENTE UND SEINE AUSGESTALTUNG.

Die Einrichtungselemente, die Wahl zwischen den zahlreichen Optionen, die richtige Kombination zwischen Material und Farbe. Sichtbar machen, was das Lokal zu bieten hat. Eine gemütliche, raffinierte Atmosphäre schaffen.

EL AMBIENTE Y SUS ACABADOS.

Los componentes de la decoración, la elección entre tantas opciones, la combinación acertada entre los materiales y los colores. Evocar lo que ofrece el local. Hacerlo acogedor, refinado.

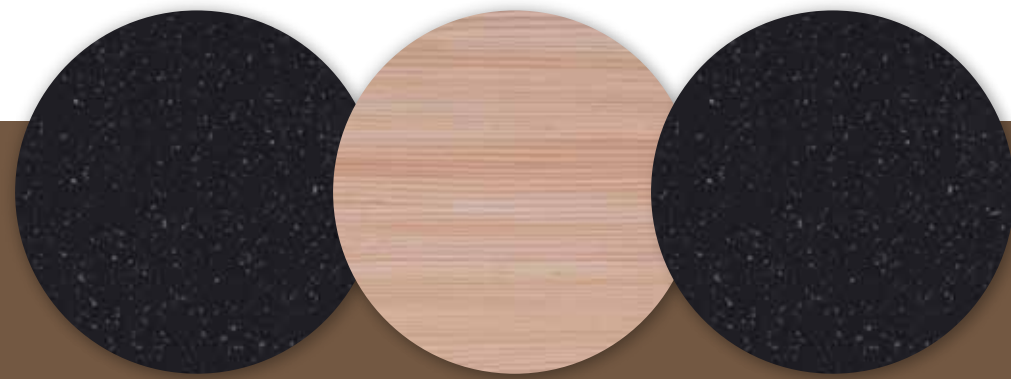

A: BANCALINA - FIANCHI

Laminato Nero Stardust
Laminate Black Stardust
Laminé Noir Stardust
Laminat Schwarz Stardust
Laminado Negro Stardust

B: PANNELLATURA

Nobilitato Abete Rosso
MFC Red Fir
Melaminé Sapin Rouge
Furnierlaminat Rottanne
Nobilitado Abeto Rojo

A / B: RETROALZATA

Laminato Nero Stardust
Laminate Black Stardust
Laminé Noir Stardust
Laminat Schwarz Stardust
Laminado Negro Stardust



FINITURE STRUTTURA

Finishings Structure
Finitions Structure
Ausführungen Struktur
Acabados Estructura

A BANCALINA - FIANCHI

Countertop - Side Panels
Plan De Comptoir - Panneaux Latéraux
Ablagefläche - Seitenverkleidungen
Encimera - Costados

A / B RETROALZATA

Back Shelving
Éléments Hauts Arrière-Comptoir
Rückenaufsatz
Elementos Posteriores Alzados

B PANNELLATURA

Panelling
Panneautage
Verkleidung
Paneles

C ZOCCOLO

Plinth
Plinthe
Socket
Zocalo



Laminato Nero Stardust
Laminate Black Stardust
Laminé Noir Stardust
Laminat Schwarz Stardust
Laminado Negro Stardust



Laminato Bianco Stardust
Laminate White Stardust
Laminé Blanc Stardust
Laminat Weiss Stardust
Laminado Blanco Stardust



Laminato Fantasy Nero Lucido
Laminate Fantasy Glossy Black
Laminé Fantasy Noir Brillant
Laminat Fantasy Schwarz Mit Glanzeffekt
Laminado Fantasy Negro Brillante



Laminato Fantasy Bianco Lucido
Laminate Fantasy Glossy White
Laminé Fantasy Blanc Brillant
Laminat Fantasy Weiss Mit Glanzeffekt
Laminado Fantasy Blanco Brillante

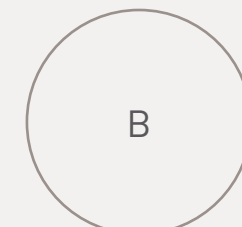

Laccati a scelta da mazzetta RAL
Lacquered in the RAL
colour scheme of your choice
Laquage au choix selon nuancier RAL
Lackierung nach wahl aus RAL-farbpalette
Lacados con color a elegir en carta RAL

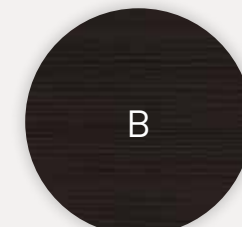

Nobilitato Wengè
MFC Wengè
Melaminé Wengè
Furnierlaminat Wengè
Nobilitado Wengè



Nobilitato Abete Rosso
MFC Red Fir
Melaminé Sapin Rouge
Furnierlaminat Rottanne
Nobilitado Abeto Rojo

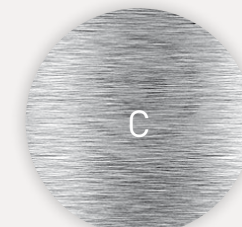

Alluminio Anodizzato Argento
Silver Anodised Aluminium
Aluminium Anodisé Argenté
Eloxiertes Silberfarben Aluminium
Aluminio Anodizado Plata

FINITURE ABBINAMENTI CONSIGLIATI

Finishings Recommended couplings
Finitions Assortiments conseillés
Ausführungen Empfohlene Kombinationen
Acabados - Combinaciones Recomendadas

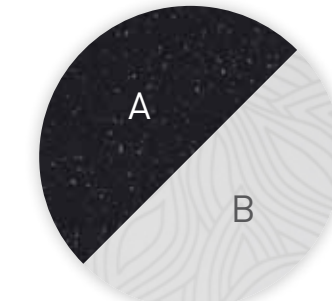

A: Nero Stardust + B: Fantasy Bianco Lucido
A: Black Stardust + B: Fantasy Glossy White
A: Noir Stardust + B: Fantasy Blanc Brillant
A: Schwarz Stardust + B: Fantasy Weiss Mit Glanzeffekt
A: Negro Stardust + B: Fantasy Blanco Brillante

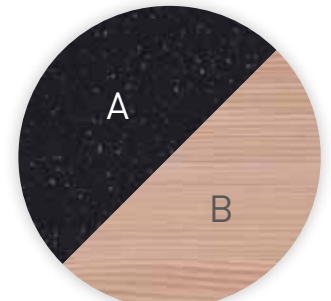

A: Nero Stardust + B: Abete Rosso
A: Black Stardust + B: Red Fir
A: Noir Stardust + B: Sapin Rouge
A: Schwarz Stardust + B: Rottanne
A: Negro Stardust + B: Abeto Rojo

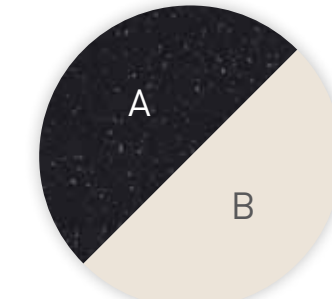

A: Nero Stardust + B: RAL 9010
A: Black Stardust + B: RAL 9010
A: Noir Stardust + B: RAL 9010
A: Schwarz Stardust + B: RAL 9010
A: Negro Stardust + B: RAL 9010

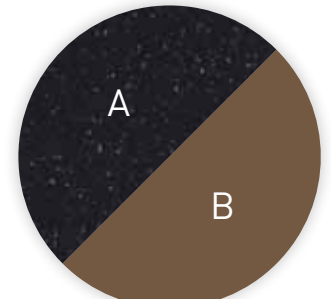

A: Nero Stardust + B: RAL 7042
A: Black Stardust + B: RAL 7042
A: Noir Stardust + B: RAL 7042
A: Schwarz Stardust + B: RAL 7042
A: Negro Stardust + B: RAL 7042

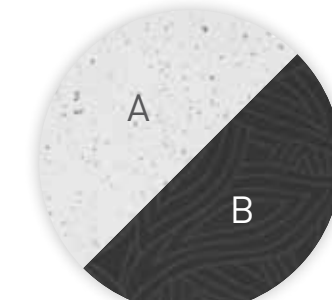

A: Bianco Stardust + B: Fantasy Nero Lucido
A: White Stardust + B: Fantasy Glossy Black
A: Blanc Stardust + B: Fantasy Noir Brillant
A: Weiss Stardust + B: Fantasy Schwarz Mit Glanzeffekt
A: Blanco Stardust + B: Fantasy Negro Brillante

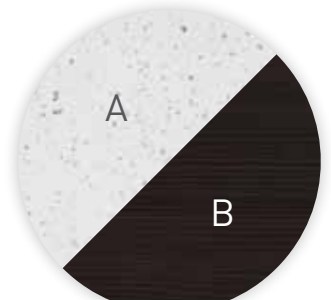

A: Bianco Stardust + B: Wengè
A: White Stardust + B: Wengè
A: Blanc Stardust + B: Wengè
A: Weiss Stardust + B: Wengè
A: Blanco Stardust + B: Wengè

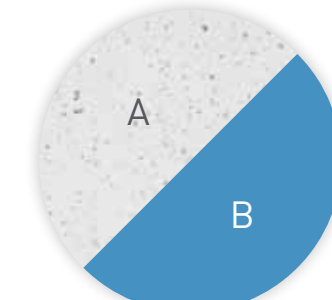

A: Bianco Stardust + B: RAL 5015
A: White Stardust + B: RAL 5015
A: Blanc Stardust + B: RAL 5015
A: Weiss Stardust + B: RAL 5015
A: Blanco Stardust + B: RAL 5015

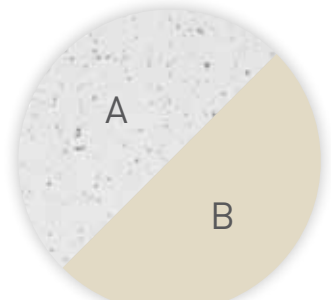

A: Bianco Stardust + B: RAL 1013
A: White Stardust + B: RAL 1013
A: Blanc Stardust + B: RAL 1013
A: Weiss Stardust + B: RAL 1013
A: Blanco Stardust + B: RAL 1013

QUADERNI DI PROGETTO

#031

CONCEPT

Amati Bacciardi - IFI Mkt Department

ART-DIRECTION

Silvano Bacciardi

GRAPHIC DESIGN

Studio Sancisi - Laura Testasecca

TRE-D VISUALIZATION

Vincenzo Barese - Valerio Cirioni

DIGITAL WORK

Annamaria Ferretti

COPYWRITER

Wahid Jabr

PHOTOLITHOGRAPH

Bieffe

PRINT

Eurotipo

© COPYRIGHT IFI S.p.A.,
Tavullia (PU) Italia, 2011
Tutti i diritti riservati
All rights reserved
11/2011

IFI s.p.a.
Strada Selva Grossa 28/30
61010 Tavullia (PU) Italy
Tel. +39 0721 20021
Fax +39 0721 201773
www.ifi.it - info@ifi.it

Sedute e tavoli sono prodotti da:
Chairs and tables are produced by:
Chaises et tables sont produites par:
Stühle und Tische werden produziert von:
Sillas y mesas están fabricadas por:

METALMOBIL
www.metalmobil.com

*031 è un progetto
del Dipartimento
Ricerca e Sviluppo IFI.

*031 has been designed
by IFI Research and
Development Department.

*031 c'est un projet
du Bureau de Recherche
et Développement IFI.

*031 ist ein Projekt
der IFI Forschung und
Entwicklung Abteilung.

*031 es un proyecto de
la Oficina de Investigación
y Desarrollo IFI.

IFI si riserva il diritto di apportare modifiche
ai prodotti illustrati in questo catalogo,
in qualunque momento senza l'obbligo
di preavviso. Le finiture riprodotte in questo
catalogo sono indicative a causa delle inevitabili
differenze dovute alla riproduzione tipografica.

IFI reserves the right to make modifications
on the products shown in this catalogue
at any time without prior notice.
The finishes shown in this catalogue
are approximate, as a printed reproduction
causes inevitable colour differences.

IFI se réserve le droit de modifier les
produits de ce catalogue à tout moment
sans obligation de préavis. Les finitions
montrées dans ce catalogue sont indicatives
à cause des différences inévitables dues
à la reproduction typographique.

IFI behält sich das Recht vor, jederzeit und
ohne Vorankündigung, Änderungen an den
in diesem Katalog abgedruckten Produkten
vorzunehmen. Wegen der unvermeidlichen
Farbverschiedenheiten, die von der
typographischen Reproduktion geschaffen
werden, sind die Feinbearbeitungen
in diesem Katalog annähernd.

IFI se reserva el derecho de modificar
los productos ilustrados en este catálogo
en cualquier momento sin previo aviso.
Los acabados reproducidos en este
catálogo son exactos debido a las
normales variaciones tipográficas.



