

DOKUMENTACJA TECHNICZNO-ROZRUCHOWA
Wymagania wodno-kanalizacyjne*

- Podłączenie wody \varnothing 3/8" w odległości maksymalnie 1 m od urządzenia
- Odpływ - \varnothing min. 50mm (grawitacyjny, syfonowany)
- Ciśnienie wody w sieci: 0,5:6 bar

* Podłączenie wodno-kanalizacyjne i elektryczne wymaga wykonania otworu pod ekspresem wg. wzoru.

Wymagania podłączenia elektrycznego*

- Gniazdo 16-32 Amp z wyłącznikiem w odległości do 1 metra od urządzenia (zabezpieczenie w zależności od wyboru modelu)

Wydajność systemu uzdatniania wody

$$\begin{array}{ccccccccc}
 \text{Wielkość wkładu} & & \text{Twardość wody} & & \text{Wydajność filtra} & & \text{Dzienne zużycie} & & \text{Ilość dni po jakich} \\
 \text{filtra} & \div & \text{(skala niemiecka)} & = & \text{w litrach} & \div & \text{wody} & = & \text{trzeba wymienić filtr} \\
 & & & & & & \text{w litrach} & & \\
 \hline
 & \div & & = & & \div & & = & \\
 & & & & & & & &
 \end{array}$$

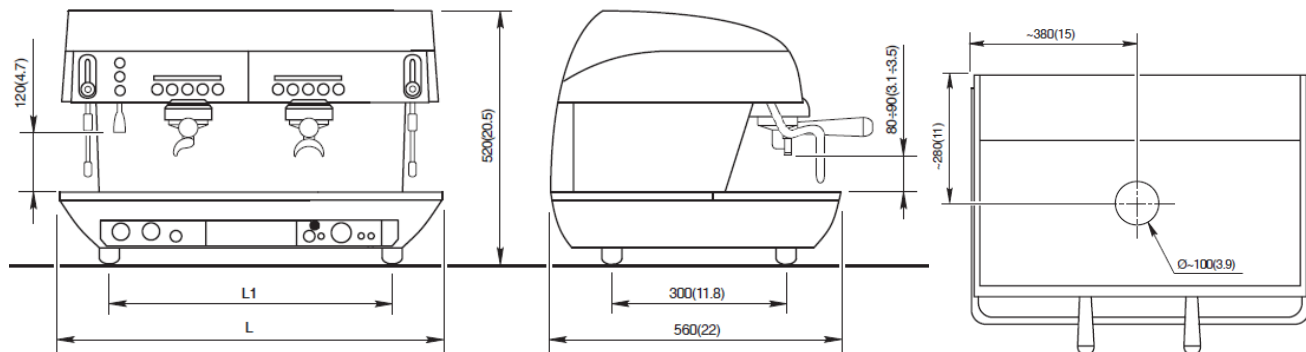

E 91	Podłączenie elektryczne	MOC kW	Zabezpieczenie	Przewód zasilający	L mm	L1 mm	Waga kg
2 GRUPY	~400 V	6,1	11A (3N)	5Gx2,5mm ²	760	555	~65
3 GRUPY	~400 V	7,7	11A (3N)	5Gx2,5mm ²	1000	785	~86

Oświadczam, iż zapoznałem się z wymaganiami niezbędnymi do podłączenia urządzenia przez serwis Primulator. Zgadzam się na poniesienie dodatkowych kosztów lub opóźnienie montażu, w przypadku niedopełnienia punktów zawartych w dokumentacji techniczno-rozruchowej.

Imię i Nazwisko:.....

Nazwa Firmy:.....

Nr tel:..... **Email:**.....

Podpis.....